

Compressore ad aria
AC255081E - AC202481E

Avvertenza!

Quando si utilizzano i compressori, è necessario seguire sempre le precauzioni di sicurezza di base per ridurre il rischio di incendi, scosse elettriche e lesioni personali.

Leggere tutte queste istruzioni prima di tentare di utilizzare questo prodotto.

Conservare queste istruzioni con il compressore.

Conservare queste istruzioni per riferimenti futuri.

Utilizzare dispositivi di protezione personale di sicurezza.

Il compressore espelle aria ad alta pressione. Indossare sempre occhiali protettivi ed evitare il contatto con le prese d'aria.

Proteggere gli occhi con occhiali o occhiali protettivi - utilizzare occhiali di sicurezza o occhiali di protezione conformi CE che forniscono protezione sia frontale che laterale.



Indossare occhiali protettivi



Leggere attentamente le istruzioni per l'uso!



Indossare cuffie e protezioni per le orecchie



Fare attenzione al pericolo di scosse elettriche



Fare attenzioni alle parti calde dell'attrezzo

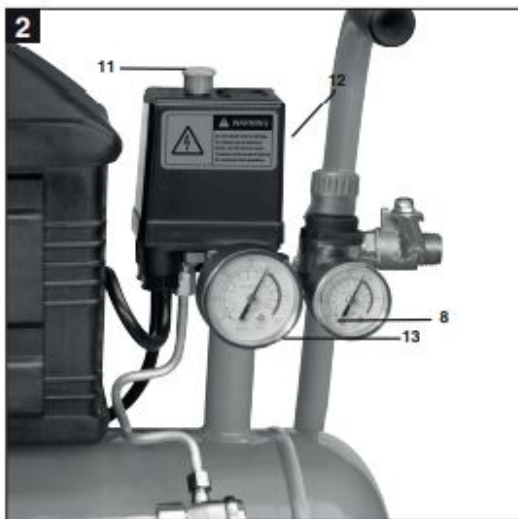
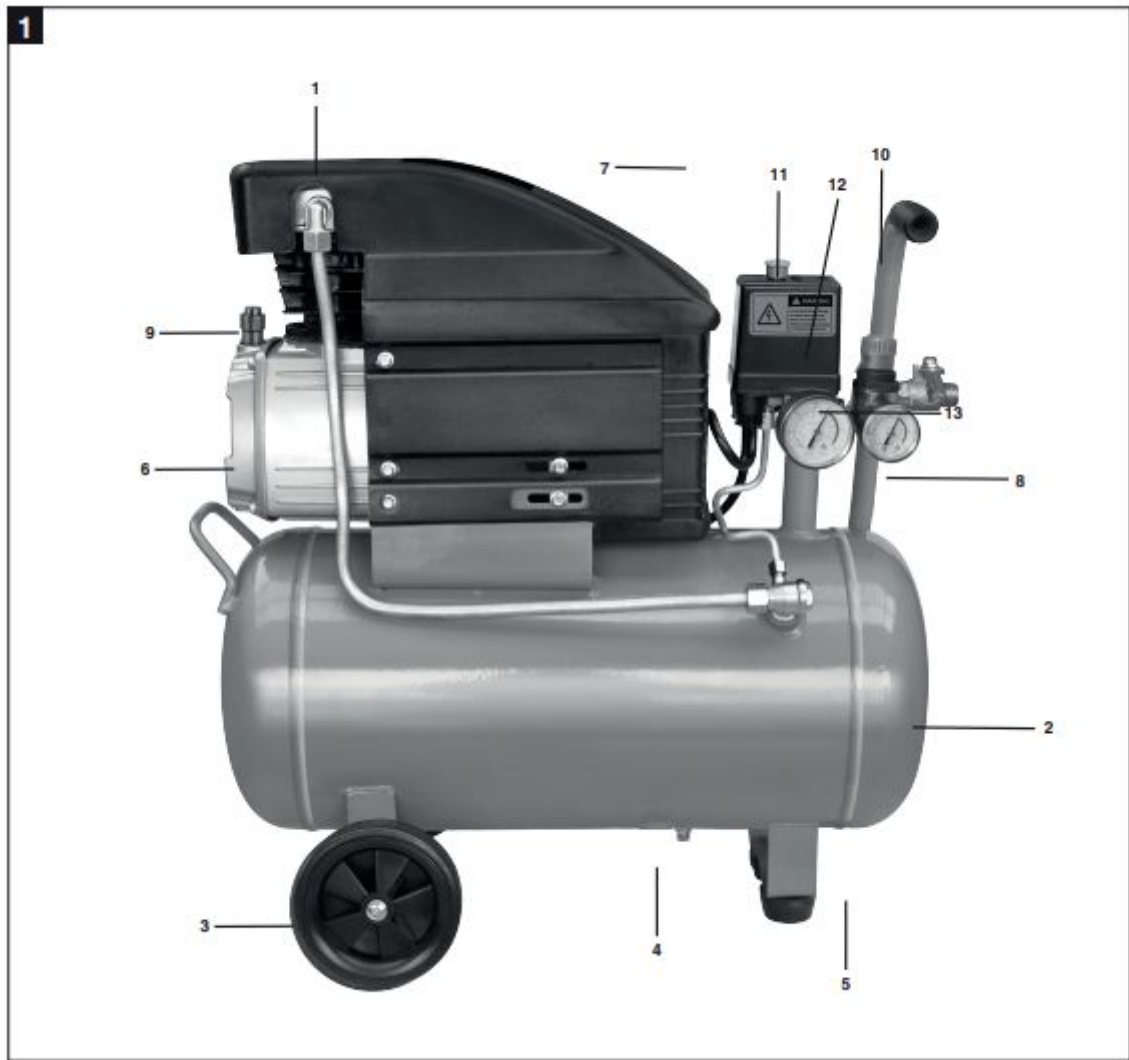

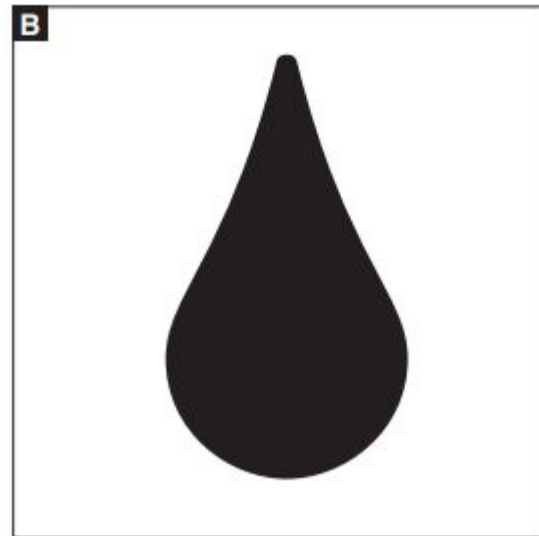
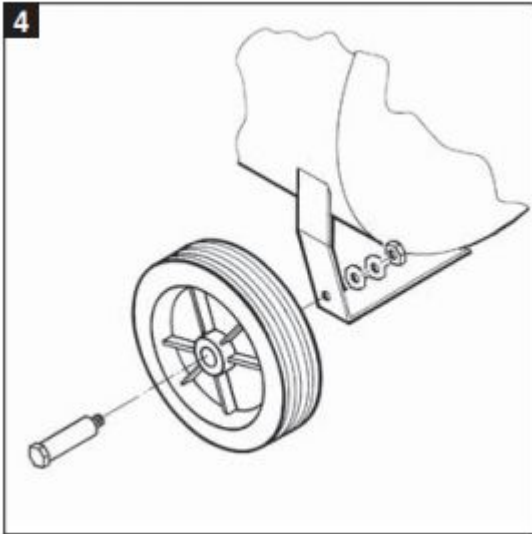

A) Importante! Per scaricare completamente l'acqua di condensa, inclinare lateralmente il compressore.

B) Acqua di condensa: scaricare giornalmente l'acqua di condensa aprendo la valvola di scarico (sul fondo del recipiente a pressione).

Descrizione delle parti del compressore (Fig. 1/2/3)

1. Filtro dell'aria di aspirazione
2. Recipiente a pressione
3. Ruota
4. Vite di drenaggio per l'acqua di condensa
5. Piede d'appoggio
6. Tappo di scarico dell'olio / spia
7. Valvola di sicurezza
8. Attacco rapido
9. Tappo di tenuta dell'olio (apertura per il riempimento dell'olio)
10. Maniglia per il trasporto

11. Interruttore ON / OFF
12. Pressostato
13. Manometro (per leggere la pressione della bombola)

Importante!

Quando si utilizza l'attrezzatura, è necessario adottare alcune precauzioni di sicurezza e stare attenti in ogni momento per evitare lesioni e danni. Si prega di leggere il manuale operativo completo con la dovuta cura. Conservare questo manuale in un luogo sicuro, in modo che le informazioni siano disponibili anche per consultazioni successive. Se si presta o si vende l'attrezzatura a qualsiasi altra persona, fornire sempre insieme all'apparecchio anche queste istruzioni per l'uso.

Il produttore, il distributore e il venditore non accettano alcuna responsabilità per danni o incidenti derivanti dalla mancata osservanza di queste istruzioni e delle istruzioni di sicurezza.

2. Ambito di utilizzo

Il compressore è progettato per generare aria compressa per utensili azionati da aria compressa.

3. Punti da notare quando si imposta il compressore

- Esaminare la macchina per rilevare eventuali segni di danni dovuti al trasporto. Segnalare immediatamente eventuali danni alla ditta che ha consegnato il compressore.
- Prima di mettere in funzione il compressore, controllare il livello dell'olio nella pompa del compressore.
- Il compressore deve essere installato vicino a chi lo utilizza.
- Evitare di collegare con prolunghe troppo lunghe.
- Assicurarci che l'aria aspirata sia asciutta e priva di polvere.
- Non installare il compressore in ambienti umidi o bagnati.
- Il compressore può essere utilizzato solo in locali idonei (con una buona ventilazione e una temperatura ambiente da + 5 ° C a + 40 ° C). Non devono esserci polvere, acidi, vapori,
- gas esplosivi o gas infiammabili nella stanza.
- Il compressore è progettato per essere utilizzato in ambienti asciutti.
- È vietato utilizzare il compressore nelle aree in cui si opera con acqua nebulizzata.

4. Istruzioni di sicurezza

4.1 Istruzioni generali di sicurezza

 **Importante!** Le seguenti precauzioni di sicurezza di base devono essere seguite quando si utilizza questo compressore per proteggersi dal rischio di scosse elettriche, lesioni e incendio. Leggere e prendere nota di queste istruzioni prima di usare il compressore.

1. Mantenere in ordine e pulita l'area di lavoro
 - C'è un rischio maggiore di infortunio in una zona di lavoro disordinata e ingombra.
2. Tenere conto delle condizioni ambientali

- Non lasciare mai il compressore sotto la pioggia. Non usare mai il compressore in condizioni di umidità o bagnato. Utilizzare una buona illuminazione. Non utilizzare mai il compressore vicino a liquidi infiammabili o gas combustibili.

3. Protezione dalle scosse elettriche

- Evitare il contatto fisico con parti messe a terra, ad es. tubi, radiatori, cucine, frigoriferi.

4. Tenere lontani i bambini!

- Non permettere ad altre persone di toccare il compressore o il suo cavo. Tenere fuori le altre persone dall'area di lavoro.

5. Tenere il compressore in un luogo sicuro

- Quando il compressore non è in uso dovrebbe essere conservato in una stanza asciutta e chiusa fuori dalla portata dei bambini.

6. Non sovraccaricare il compressore

- È meglio e più sicuro lavorare con la potenza di gamma indicata.

7. Indossare abiti da lavoro adeguati

- Non indossare indumenti larghi o gioielli. C'è il rischio che si impiglino in parti in movimento. Guanti di gomma e scarpe antiscivolo sono consigliate quando si lavora all'aperto. Legare i capelli se si hanno i capelli lunghi.

8. Non utilizzare mai il cavo per scopi diversi da quello previsto

- Non trainare mai il compressore per il cavo e non tirare mai la spina di alimentazione dalla presa tramite il cavo. Proteggere il cavo da calore, olio e spigoli vivi.

9. Prendersi cura del compressore

- Tenere pulito il compressore in modo che funzioni bene e resti affidabile. Seguire le istruzioni di manutenzione. Controllare la spina e il cavo di alimentazione regolarmente e farli sostituire da uno specialista se si riscontrano danni.

- Controllare regolarmente eventuali cavi di prolunga e sostituirli se danneggiati.

10. Estrarre la spina di alimentazione

- Ogni volta che il compressore non viene utilizzato e prima di eseguire qualsiasi intervento di manutenzione.

11. Evitare avviamenti accidentali

- Assicurati che l'interruttore sia su OFF prima di collegare il compressore all'alimentazione.

12. Cavi di prolunga per uso esterno

- Utilizzare cavi di prolunga all'aperto solo se approvati e contrassegnati per l'utilizzo con le caratteristiche di questo strumento.

13. Resta concentrato in ogni momento

- Guarda il tuo lavoro. Sii ragionevole. Non utilizzare il compressore se la tua mente non è concentrata sul lavoro.

14. Esaminare il compressore per rilevare eventuali segni di danneggiamento

- Prima di utilizzare nuovamente il compressore, controllare attentamente i suoi dispositivi di sicurezza o qualsiasi parte leggermente danneggiata che possa compromettere un uso sicuro e corretto e come previsto.

Controllare le parti mobili per assicurarsi che siano in buone condizioni, funzionanti e non siano inceppate o danneggiate. Tutte le parti devono essere montate correttamente perché il dispositivo funzioni in modo sicuro e le parti danneggiate o usurate devono essere riparate o sostituite da un servizio di assistenza autorizzato, se non diversamente specificato in questo manuale. Gli interruttori danneggiati devono essere sostituiti da un servizio di assistenza autorizzato. Non usare lo strumento se l'interruttore che non può essere acceso e spento.

15. Importante!

- Per la propria sicurezza, utilizzare solo accessori e apparecchiature ausiliarie identiche, come elencati in questo manuale o quelli che sono raccomandati e specificati dal produttore. Vi è un alto rischio di grave incidenti o lesioni se si utilizzano strumenti o accessori non elencati in questo manuale o nel catalogo degli strumenti e accessori consigliati.

16. Chiedere a un elettricista di eseguire le riparazioni

- Le riparazioni devono essere eseguite solo da un elettricista qualificato. In caso contrario, l'utente potrebbe subire gravi lesioni.

17. Rumore

Utilizzare cuffie antirumore quando si utilizza il compressore.

18. Sostituzione del cavo di alimentazione

Per evitare lesioni, i cavi di alimentazione danneggiati possono essere sostituiti esclusivamente dal produttore o da un elettricista qualificato.

4.2 Istruzioni di sicurezza per lavorare con pistole ad aria compressa e per la abbiatura

- I compressori, i cavi e i tubi raggiungono temperature elevate durante il funzionamento. Evitare il contatto! Rischio di ustioni!
- Gas o vapori aspirati dal compressore devono essere tenuti liberi da componenti che possono causare incendi o esplosioni all'interno del compressore.
- Quando si scollega il raccordo del tubo, tenere l'elemento di raccordo in mano per evitare lesioni da frusta con il tubo flessibile.
- Indossare occhiali protettivi quando si lavora con la pistola di soffiaggio. Le lesioni possono facilmente derivare da corpi estranei e da esplosioni di piccole parti.
- Non puntare mai la pistola ad aria compressa verso altre persone e non usarla mai per pulire indumenti ancora indossati.

4.3. Informazioni sulla sicurezza per la verniciatura a spruzzo

- Non trattare mai vernici o solventi con un punto di infiammabilità inferiore a 55 ° C.
- Non riscaldare mai vernici o solventi.
- È obbligatorio utilizzare apparecchiature di filtraggio (maschere facciali) durante la lavorazione di liquidi nocivi. Notare anche le informazioni relative alle precauzioni di sicurezza pubblicate dai produttori di questi liquidi.
- È vietato fumare durante l'operazione di spruzzatura e nella stanza di lavoro. I vapori della vernice sono altamente infiammabili.
- Assicurarsi che non ci siano fuochi liberi o scintille nell'area di lavoro. Le macchine che producono scintille non devono essere utilizzate contemporaneamente.
- Non conservare o consumare cibi e bevande durante il lavoro con questa macchina. I vapori della vernice sono nocivi.
- L'area di lavoro deve essere più grande di 30 m³ e avere ventilazione sufficiente per la spruzzatura e l'asciugatura. Mai spruzzare nel vento.
- È sempre obbligatorio osservare le normative dell'autorità di polizia locale quando si spruzza combustibile o sostanze pericolose.
- Non trattare mai fluidi come acqua ragia, petrolio, alcool butilico e cloruro di metilene con il tubo flessibile in PVC (durata ridotta).

4.4 Funzionamento dei recipienti a pressione

- Un operatore deve controllare il recipiente a pressione per mantenere il
- recipiente a pressione in buono stato di funzionamento, per farlo funzionare correttamente, per sorvegliarne l'uso, per eseguire immediatamente i lavori di manutenzione e riparazione essenziali e per introdurre misure di sicurezza essenziali secondo i requisiti.
- Le autorità di controllo possono disporre misure di salvaguardia specifiche caso per caso.
- Un recipiente a pressione non può essere utilizzato se presenta difetti che costituiscono un pericolo per i dipendenti o per terzi.
- Il recipiente a pressione deve essere ispezionato regolarmente per verificarne danni, ad es. ruggine. Se si scopre qualche danno, allora è necessario contattare l'officina del servizio clienti.
- Conservare queste istruzioni di sicurezza in un luogo sicuro.

5. Assemblaggio e avviamento

Importante!

È necessario assemblare completamente l'apparecchio prima di utilizzarlo per la prima volta.

5.1 Montaggio delle ruote (3)

Montare le ruote in dotazione come mostrato in Fig.4.

5.2 Montaggio del piede di appoggio (5)

Montare il tappo di gomma in dotazione come mostrato in Fig.5.

5.3 Montaggio del filtro dell'aria (1)

Rimuovere tutti i blocchi di trasporto con un cacciavite o un attrezzo simile e fissare saldamente il filtro dell'aria (1) all'apparecchio con le viti.

5.4 Sostituzione del tappo di chiusura dell'olio (9)

Rimuovere il coperchio per il trasporto dall'apertura di riempimento dell'olio con un cacciavite e inserire il tappo di chiusura in dotazione (9) nell'apertura di riempimento dell'olio.

5.5 Tensione

Prima di utilizzare la macchina, assicurarsi che la tensione della rete sia conforme alle specifiche sulla targhetta.

Cavi di alimentazione lunghi, prolunghe, avvolgicavi ecc. Causano una caduta di tensione e possono impedire l'avviamento del motore. Nel caso di uso a basse temperature inferiori a + 5 ° C, l'avviamento del motore è compromesso a causa della rigidità.

5.6 Interruttore ON / OFF (11)

Per accendere il compressore, estrarre la manopola rossa (11). Per spegnere il compressore, premere nuovamente la manopola rossa (11).

(Fig.2)

5.7 Regolazione del pressostato (12)

Il pressostato è impostato in fabbrica.

Pressione di accensione 6 bar

Pressione di spegnimento 8 bar

6. Dati tecnici

Model	AC202481E	AC255081E
Rated Voltage(V)	220-240~	220-240~
Rated Frequency(Hz)	50	50
Input power(kW/PH)	1000W	1000W
No-load speed(/min)	2850	2850
Tank capacity(L/Gal)	24(6.3)	50(13.2)
Max. operating pressure(Bar/PSI)	8(116)	8(116)
Air displacement@7bar(L/min)	52	52
Protection type	IP 20	IP 20

7. Pulizia e manutenzione

Importante! Scollegare la spina di alimentazione prima di eseguire qualsiasi pulizia e lavoro di manutenzione sull'apparecchio.

Importante! Attendere che il compressore si sia completamente raffreddato. Rischio di ustioni!

Importante! Depressurizzare sempre il serbatoio prima di eseguire qualsiasi operazione di pulizia e manutenzione.

7.1 Pulizia

Tenere i dispositivi di sicurezza liberi da sporco e polvere per quanto possibile. Pulire l'attrezzatura con un panno pulito o un soffio con aria compressa a bassa pressione.

Si consiglia di pulire l'apparecchio subito dopo averlo utilizzato.

Pulire regolarmente l'apparecchio con un panno umido e un po' di sapone neutro. Non utilizzare detersivi o solventi; questi possono essere aggressivi per le parti in plastica dell'apparecchio. Assicurarsi che l'acqua non possa penetrare all'interno del l'apparecchio. È necessario scollegare il tubo e tutti gli strumenti di spruzzatura dal compressore prima della pulizia. Non pulire il compressore con acqua, solventi o simili.

7.2 Acqua di condensa

L'acqua di condensa deve essere scaricata ogni giorno aprendo la valvola di scarico (4) (sul fondo del recipiente a pressione).

Importante! L'acqua di condensa del recipiente a pressione conterrà olio residuo.

Smaltire l'acqua di condensa in modo compatibile con l'ambiente presso un punto di raccolta appropriato.

7.3 Valvola di sicurezza (7)

La valvola di sicurezza è stata impostata alla massima pressione consentita del recipiente a pressione. È vietato regolare la valvola di sicurezza o rimuovere la sua guarnizione. Azionare la valvola di sicurezza di tanto in tanto per garantire che funzioni quando richiesto.

Tirare l'anello con forza sufficiente finché non si sente il rilascio di aria compressa. Quindi rilasciare l'anello.

7.4 Controllare il livello dell'olio a intervalli regolari

Bisogna essere in grado di vedere che il livello dell'olio sia sul livello dell'indicatore (6) che si trova tra il segno di spunta rosso del livello dell'olio e il bordo superiore della finestra del livello dell'olio.

Cambio dell'olio: Olio idraulico consigliato: SAE 15W / 40 o un'alternativa della stessa qualità. Dovrebbe essere riempito per la prima volta dopo 100 ore di operazione. Successivamente l'olio dovrebbe essere scaricato e riempito ogni 500 ore di servizio.

7.5 Cambio dell'olio

Spegnere il motore ed estrarre la spina di alimentazione dalla presa di corrente. Dopo aver scaricato la pressione dell'aria è possibile rimuovere il tappo di scarico dell'olio dalla pompa del compressore svitandolo. Per evitare che l'olio fuoriesca senza controllo, tenere premuto un piccolo pezzo di metallo sotto il tappo di scarico in modo da dirigere l'olio in un contenitore; se rimane dell'olio all'interno, inclinare leggermente il compressore.

Portare il vecchio olio in una stazione ufficiale di smaltimento dell'olio esausto.

Se l'olio fuoriesce, rimontare la vite di scarico dell'olio (6) sopra. Rabboccare con nuovo olio attraverso l'apertura di riempimento dell'olio (9) fino a raggiungere il segno rosso nella finestra del livello dell'olio (6). Quindi rimontare il tappo di chiusura dell'olio (9).

7.6 Pulizia del filtro di aspirazione (1)

Il filtro di aspirazione impedisce l'ingresso di polvere e sporco. È essenziale pulire questo filtro almeno ogni 300 ore di servizio svitando la vite ad alette sul filtro dell'aria. Un filtro di aspirazione intasato diminuirà la capacità del compressore. È quindi possibile rimuovere il filtro dalle due metà dell'alloggiamento di plastica, picchiettarlo per rimuovere lo sporco e quindi soffiare con aria compressa a bassa pressione (circa 3 bar) prima di reinserirlo.

7.7 Conservazione

Importante! Staccare la spina dalla presa e far raffreddare l'apparecchio e tutti gli utensili pneumatici collegati. Spegnere il compressore e assicurarsi che sia fissato in questo modo che non possa essere riavviato da persone non autorizzate.

Importante! Conservare il compressore solo in un luogo asciutto che sia non accessibile a persone non autorizzate. Conservare sempre in posizione verticale, mai inclinato!

8. Smaltimento e riciclaggio

L'unità viene fornita imballata per evitare che venga danneggiata durante il trasporto. Questa confezione è materia prima e può quindi essere riutilizzata o può essere restituita per il riciclaggio.

L'unità ed i suoi accessori sono realizzati in vari tipi di materiale, come metallo e plastica. Eventuali componenti difettosi devono essere smaltiti come rifiuti speciali.

9. Possibili cause di guasto

PROBLEMA	CAUSA	SOLUZIONE
Il compressore non si avvia	1. Nessuna tensione di alimentazione	1. Controllare la tensione di alimentazione, la spina di alimentazione e la presa di corrente.
	2. Tensione di alimentazione insufficiente	2. Assicurarsi che il cavo di prolunga non sia troppo lungo. Utilizzare una prolunga con cavo grande e fili sufficienti.
	3. La temperatura esterna è troppo bassa	3. Non utilizzare mai con una temperatura esterna inferiore a + 5 ° C.
	4. Il motore è surriscaldato	4. Lasciare raffreddare il motore. Se necessario, rimediare alla causa del surriscaldamento.
Il compressore parte ma non c'è pressione	1. Perdita nella valvola di non ritorno	1. Sostituire la valvola di non ritorno.
	2. Le guarnizioni sono danneggiate.	2. Controllare le guarnizioni e far sostituire eventuali guarnizioni danneggiate da un centro di assistenza.
	3. La vite di drenaggio perde acqua di condensa (4).	3. Stringere la vite a mano. Verificare la tenuta della vite e sostituirla se necessario.
Il compressore si avvia, la pressione viene visualizzata sul manometro, ma gli strumenti non si avviano.	1. Collegamenti del tubo allentati.	1. Controllare il tubo dell'aria compressa e gli strumenti e sostituire se necessario.
	2. Perdita in un giunto a bloccaggio rapido.	2. Controllare l'attacco a bloccaggio rapido e sostituirlo se necessario.

AC202481E

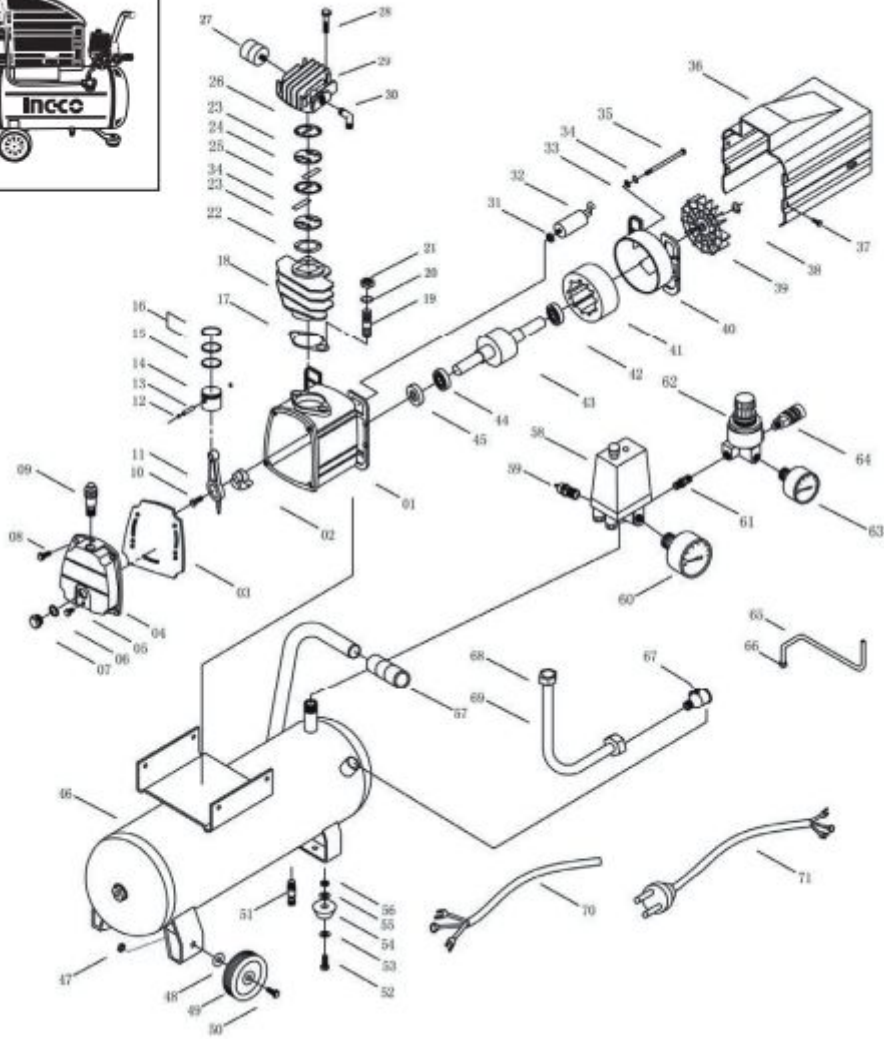

AC202481E

NO.	Part Description	Qty	NO.	Part Description	Qty
1	Crankcase	1	37	Bolt	10
2	Crankshaft	1	38	Circlip	1
3	Gasket	1	39	Bracket	1
4	Crankcasecover	1	40	Earbearingcrank	1
5	Bolt	1	41	Stator	1
6	Gasket	1	42	Bearing	1
7	Oilgauge	1	43	Rotator	1
8	Bolt	4	44	Bearing	1
9	Breath	1	45	Oilsealing	1
10	Bolt	1	46	Tank	1
11	Connectingrod	1	47	Nut	2
12	Circlip	2	48	Washer	2
13	Pistonpin	1	49	Wheel	2
14	Piston	1	50	Bolt	2
15	Pistonring	1	51	Draincook	1
16	Pistonring	2	52	Bolt	2
17	Gasket	1	53	Washer	2
18	Cylinder	1	54	Cushionfoot	2
19	Bolt	2	55	Washer	2
20	Spring	2	56	Bolt	2
21	Nut	2	57	Handle	1
22	Gasket	1	58	Pressureswitch	1
23	ValvePlate	2	59	Safetyvalve	1
24	Valve	2	60	Pressuregauge	1
25	ValveGasket	1	61	Connect	1
26	Gasket	1	62	Regulator	1
27	Airfilter	1	63	Pressuregauge	1
28	Bolt	4	64	Quickcoupler	1
29	Cylinderhead	1	65	Unloadingpipe	1
30	Elbow	1	66	Unloadingnut	1
31	Nut	1	67	Checkvalve	1
32	Capacitance	1	68	Exhaustnut	1
33	Washer	4	69	Exhaustpipe	1
34	Spring	4	70	Electricalwire	1
35	Bolt	4	71	Plug	1
36	Cover	1			

AC255081E

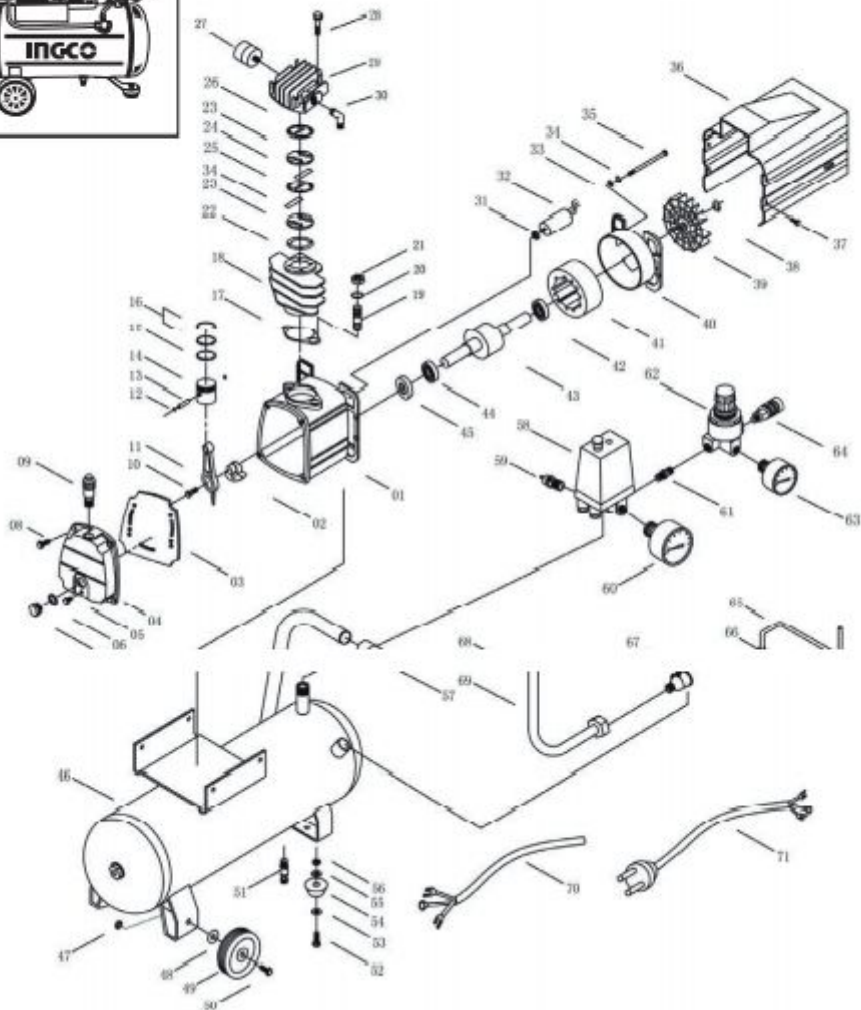

AC255081E

NO.	Part Description	Qty	NO.	Part Description	Qty
1	Crankcase	1	37	Bolt	10
2	Crankshaft	1	38	Circlip	1
3	Gasket	1	39	Bracket	1
4	Crankcasecover	1	40	Earbearingcrank	1
5	Bolt	1	41	Stator	1
6	Gasket	1	42	Bearing	1
7	Oilgauge	1	43	Rotator	1
8	Bolt	4	44	Bearing	1
9	Breath	1	45	Oilsealing	1
10	Bolt	1	46	Tank	1
11	Connectingrod	1	47	Nut	2
12	Circlip	2	48	Washer	2
13	Pistonpin	1	49	Wheel	2
14	Piston	1	50	Bolt	2
15	Pistonring	1	51	Draincook	1
16	Pistonring	2	52	Bolt	2
17	Gasket	1	53	Washer	2
18	Cylinder	1	54	Cushionfoot	2
19	Bolt	2	55	Washer	2
20	Spring	2	56	Bolt	2
21	Nut	2	57	Handle	1
22	Gasket	1	58	Pressureswitch	1
23	ValvePlate	2	59	Safetyvalve	1
24	Valve	2	60	Pressuregauge	1
25	ValveGasket	1	61	Connect	1
26	Gasket	1	62	Regulator	1
27	Airfilter	1	63	Pressuregauge	1
28	Bolt	4	64	Quickcoupler	1
29	Cylinderhead	1	65	Unloadingpipe	1
30	Elbow	1	66	Unloadingnut	1
31	Nut	1	67	Checkvalve	1
32	Capacitance	1	68	Exhaustnut	1
33	Washer	4	69	Exhaustpipe	1
34	Spring	4	70	Electricalwire	1
35	Bolt	4	71	Plug	1
36	Cover	1			



AC202481E



AC255081E

www.ingco.com
MADE IN CHINA
0720.V01

INGCO TOOLS CO.,LIMITED
No.45 Songbei Road,Suzhou
Industrial Park,China.

AC202481E AC255081E